

## SATURN GO



### ITA

**Saturn Go è dotato di un sistema di apertura e chiusura con chiave. È possibile lasciare la serratura disarmata velocizzando così le operazioni di carico e scarico.**

- Cilindro dotato di sistema defender;
- Manuale di montaggio e kit di fissaggio completo;
- Forma arrotondata per ostacolare la manomissione del dispositivo;
- Spessori in acciaio e in gomma per adattare il montaggio sul veicolo;
- Disponibile anche nella versione doppia e tripla per l'installazione sui portelloni posteriori e laterali con il vantaggio di utilizzare la stessa chiave;
- Chiave ergonomica e cilindro testato con 50.000 cicli di apertura/chiusura;
- Resistente ad acqua, polveri e corrosione, ad alte e basse temperature.

### DEU

**Saturn Go ist mit einem schlüsselbetätigten Öffnungs- und Schließsystem ausgestattet. Das Schließsystem kann bei Bedarf deaktiviert werden, um die Auf- und Abladevorgänge zu beschleunigen.**

- Schließzylinder mit Defender-System;
- Montageanleitung und kompletter Befestigungssatz im Lieferumfang;
- Abgerundete Form zum Schutz vor Manipulationen am Gerät;
- Stahl- und Gummieinlagen für die Montage an Ihrem Fahrzeugmodell;
- Das Schloss ist auch als 2er bzw. 3er Satz verfügbar, um sowohl die Hecktüren als auch die Seitentüren durch gleichschließende Schlösser zu schützen;
- Ergonomischer Schlüssel und Schließzylinder getestet mit 50.000 Schließ- und Öffnungszyklen;
- Beständig gegen Wasser, Staub und Korrosion und gegen hohen und niedrigen Temperaturen.

### ESP

**Saturn Go es equipado con un sistema de apertura y cierre con llave. La cerradura se puede dejar desbloqueada facilitando de esta manera las operaciones de carga y descarga.**

- Cilindro equipado con un sistema defender;
- Manual de montaje y kit de fijación completo;
- Stahl- und Gummieinlagen für die Montage an Ihrem Fahrzeugmodell;
- Espesores de acero y goma para adaptar el montaje a tu modelo de vehículo;
- Disponible en kits con llaves por iguales de dos o tres cerraduras para la instalación en puertas traseras y laterales;
- Llave ergonómica y cilindro probado con 50.000 ciclos de apertura/cierre;
- Resistente a agua, polvo y corrosión, a las altas y bajas temperaturas.

### ENG

**Saturn Go is equipped with a key-operated opening and closing system. It is possible to leave the lock deactivated speeding up loading and unloading operations.**

- Cylinder equipped with defender system;
- Mounting instructions and fixing kit;
- Rounded shape to prevent tampering;
- Steel and rubber shims to fit mounting on your vehicle model;
- Available in keyed alike kits of two or three locks for the installation on rear and side doors;
- Ergonomic key and cylinder tested with 50.000 open/close cycles;
- Resistant to water, dust and corrosion at high and low temperatures.

### FRA

**Le Saturn Go est équipé d'un système d'ouverture et de fermeture à clé. Il est possible de laisser la serrure déverrouillée pour accélérer ainsi les opérations de chargement et de déchargement.**

- Cylindre équipé de système "defender";
- Notice de montage et kit d'installation complet;
- Forme arrondie pour gêner la violation du dispositif;
- Cales de niveau en acier et cales de niveau en mousse pour adapter le montage au modèle de votre fourgon;
- Disponible aussi dans la version double ou triple pour installation sur les portes arrière et latérales avec clés identiques;
- Clé ergonomique et cylindre testé avec 50.000 cycles de fermeture et ouverture;
- Résistante à l'eau, à la poussière et à la corrosion, aux hautes et basses températures.

### RUS

**Saturn Go è dotato di un sistema di apertura e chiusura con chiave. È possibile lasciare la serratura disarmata velocizzando così le operazioni di carico e scarico.**

- Цилиндровый замок с защитой дефендер от высверливания;
- Укомплектован инструкцией на русском языке и сборочным набором;
- Закругленный колпачок для предотвращения вскрытия устройства;
- Стальные и резиновые прокладки для установки на автомобиль; Доступен в парах для сдвоенных задних и боковых дверей, так что вы можете использовать только один ключ для обоих замков;
- Эргономичный ключ и цилиндр тестированы на 50.000 циклов открытия / закрытия;
- Устойчивость к воздействию воды, пыли и коррозии, при высоких и низких температурах.

## SATURN GO

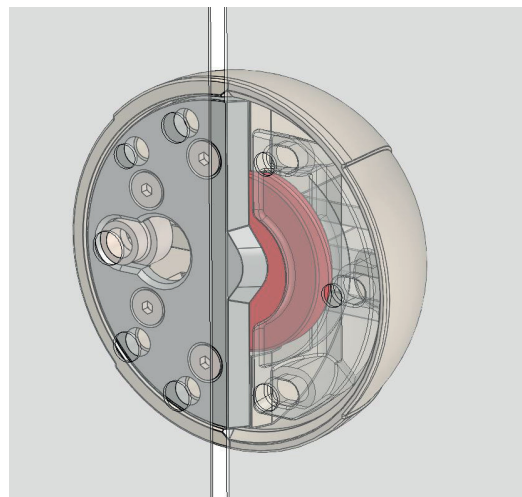
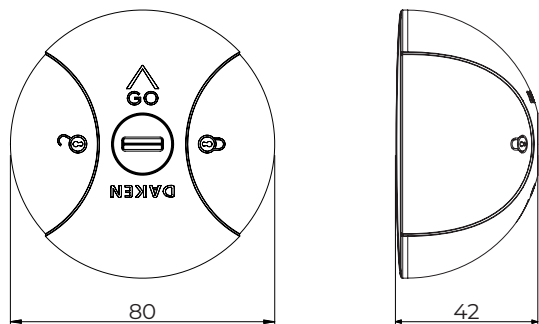

CODE*	PACK
84000	Single
84001	Double
84002	Triple

\* Codice finitura grigia / Grey version code

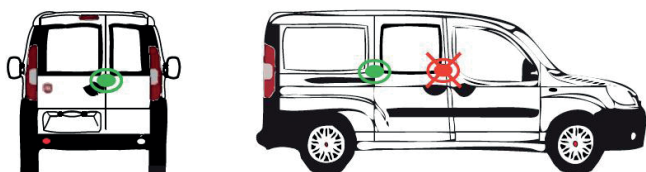

ITA	Non installare il dispositivo sulla parte laterale anteriore tra lo sportello passeggero e la porta scorrevole.
ENG	Do not install the device on the forepart of the side door between the passenger door and the sliding door.
DEU	Oberflächen zwischen der Beifahrertür und der Schiebetür unbedingt vermeiden.
FRA	Ne pas installer la serrure sur le côté antérieur entre la porte passager et la porte coulissante.
ESP	No instalar el dispositivo en el lado frontal de la puerta del acompañante y la puerta corrediza.
RUS	Замок не устанавливается на переднюю часть раздвижной боковой двери, возле пассажирской дверцы.